

REOO1

REUDO®

荷物をたくさん積んで運べる、電動三輪車



RE001



南東北・関東・中部

販売価格 **250,000 円** (税抜)

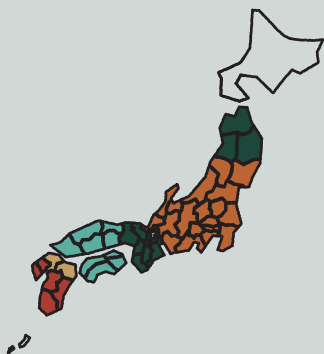

価格は、販売代理店様までの陸送費が含まれるため、新潟から遠隔になるほど販売価格が上がります。

- 南東北・関東・中部：25万円
- 北東北・関西：27万円
- 中国・四国：28万円
- 九州北部：29万円
- 九州南部：30万円



*販売対象外：離島、沖縄、北海道

*トラックに複数台搭載しての順次配送を予定しております。

弊社の配送スケジュールと合わせていただける場合のみ、価格に陸送費が含まれます。

お客様で指定された配送日時が弊社の配送スケジュールと合わない場合は、基本的に別途陸送費が発生します。

BOJI 会社概要



BOJIは中国広東省中山市に位置し、同社は2007年に設立され、環境に優しい新世代の電動三輪車の製造および販売を専門としています。

製品の加工・製造のあらゆる工程において厳しい基準を設け、安全と信頼性を第一に考えて作られたその製品は華南10以上の省および海外市場で販売されており、総販売台数は累計200万台を突破して世界第1位となっています。

リュウド株式会社はBOJI(博技)の総代理店です。

外形寸法

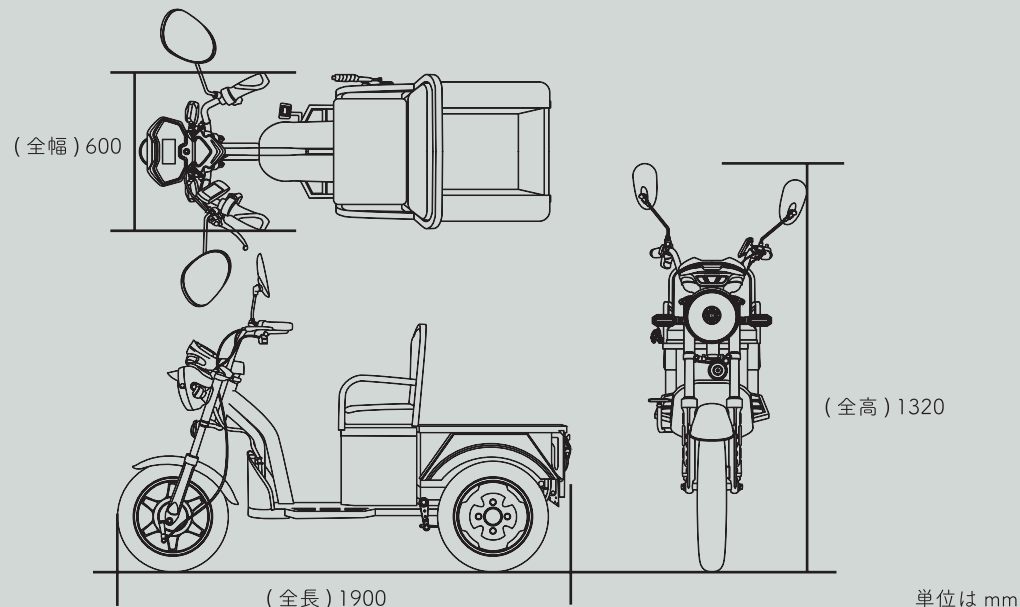

単位は mm

仕様書

型式	BJ1200DZH-14
店頭小売価格(税別)	250,000 円
最高速度	普通モード：20km
	歩道モード：6 km
荷台寸法(全長×幅)	550×600mm
全長×全幅×全高	1900×600×1320(mm)
1充電走行距離	約60km
充電時間	約6~8時間
車重(kg)	93 電池別(36kg)
電池(付属)	48V/32Ah 鉛電池
充電器(付属)	家庭用100Vコンセントで充電可能
モーター出力	定格600W(最大600W)
タイヤサイズ	前後70mm-12インチ
積載可能重量(kg)	100

更に詳しい
製品情報はこちら

